



Referencia de pedido

OMH-ML100-02

Accesorios de montaje para sensores de la serie ML100, Fijación Escuadra de sujeción

Características

- Kit de fijación
- Montaje fácil y rápido

Dimensiones

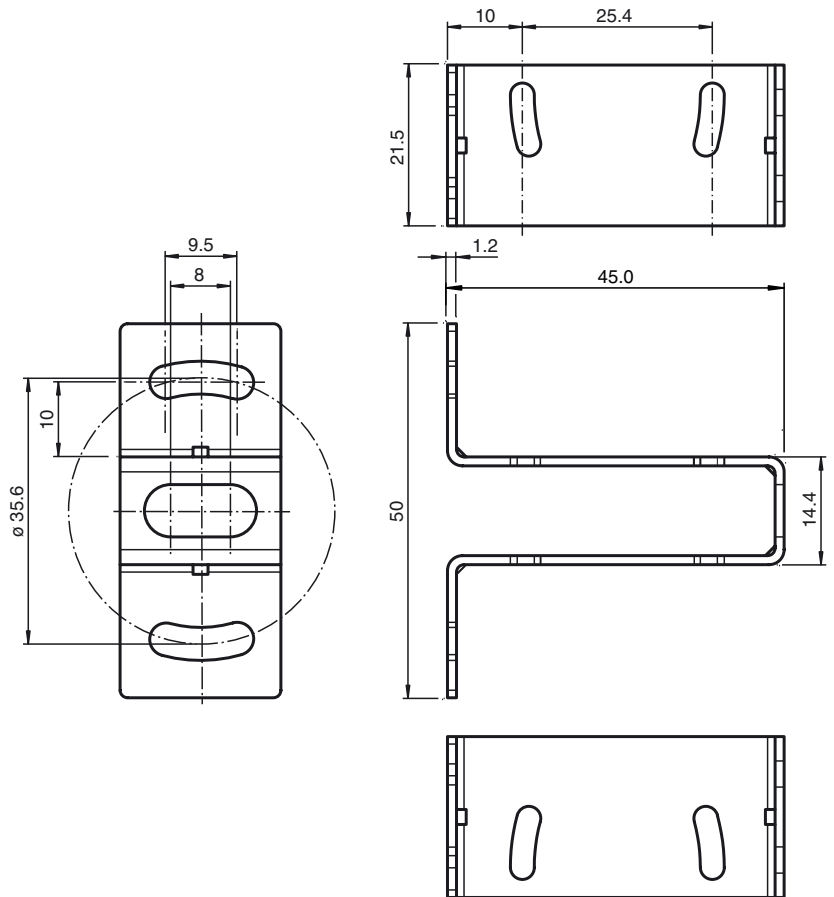

Datos técnicos

Datos mecánicos

Material	acero inoxidable
Masa	aprox. 23 g
Fijación	Material de fijación incluido

Serie adecuada

Serie	ML100
-------	-------

Fecha de publicación: 2015-12-22 16:06 Fecha de edición: 2015-12-22 227086_spa.xml

Consulte "Notas generales sobre la información de los productos de Pepperl+Fuchs".

Pepperl+Fuchs Group
www.pepperl-fuchs.com

EE. UU.: +1 330 486 0001
fa-info@us.pepperl-fuchs.com

Alemania: +49 621 776-1111
fa-info@pepperl-fuchs.com

Singapur: +65 6779 9091
fa-info@sg.pepperl-fuchs.com